

BAIGNOIRE DE MASSAGE MASSAGEBADEWANNE

SYSTEME F2 CHROMO PROG - ASD

EAU+Venturi, AIR, INTERVALLE, ALTERNANCE

SYSTEM F2 CHROMO PROG - ASD

WASSER+Venturi, LUFT, INTERVALL, WECHSEL

Mode d'emploi
Gebrauchsanweisung

Instruction de montage
Montageanleitung

Feuille de garantie
Garantieschein

Pièces de rechange - *Ersatzteile*
www.swisspool-balneo.ch - Tel: +41(0)32 94148 28



2. SYSTEME F2 CHROMO PROG

FONCTIONS:

EAU +Venturi, AIR, INTERVALLE, ALTERNANCE

2. SYSTEM F2 CHROMO PROG

Funktionen:

WASSER+Venturi,LUFT, INTERVALL, WECHSEL

MODE D'EMPLOI

Avant la mise en service de votre balnéothérapie, nous vous recommandons de lire attentivement les instructions se trouvant dans ce mode d'emploi.

Sommaire

1. Avant l'utilisation
2. Les systèmes
3. Entretien
4. Garantie
5. Montage
6. Etanchéité
7. Installation électrique
8. Montage du tablier

1. AVANT L'UTILISATION

Mode de fonctionnement du système eau et air.

Lors de la mise sous tension de l'installation le témoin LED 1 placé sur la commande clignote, le système est en attente et ne peut être enclenché. Dès que le niveau d'eau nécessaire est atteint, les témoins LED 1+2+3 s'allument alternativement, le système est prêt à l'emploi.

Produit de bain

Utiliser des produits non-moussant dans votre baignoire de massage.

GEBRAUCHSANLEITUNG

Vor der Inbetriebnahme Ihrer Balneotherapie empfehlen wir Ihnen aufmerksam die Anleitungen zu lesen, die sich in dieser Gebrauchsanweisung befinden.

INHALTSVERZEICHNIS

- 1.Vor dem Gebrauch
- 2.Die Systeme
- 3.Die Wartung
- 4.Die Garantie
- 5.Die Montage
- 6.Die Wasserdichtheit
- 7.Die elektrische Installation
- 8.Die Montage der Schutzwände

1.VOR DEM GEBRAUCH

Funktionsweise des Wasser,-und Luftsystems

Bei der Spannungszuschaltung der Installation blinkt die Leuchtanzeige LED 1 auf der Bedienungsstafel auf, das System ist dann in Wartstellung und kann nicht eingeschaltet werden. Sobald das erforderliche Wasserniveau erreicht ist, erleuchten die Leuchtanzeigen LED 1+2+3 abwechselnd, dann ist das System bereit zum Gebrauch.

Badeprodukt

Benutzen Sie nicht nicht-schäumende Badeprodukte in Ihrer Massagebadewanne.

2. SYSTEME F2 CHROMO PROG

Fonctions:



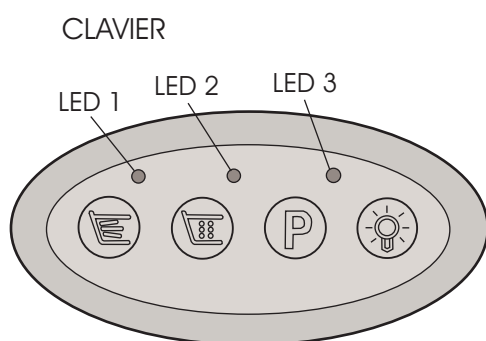

EAU +Venturi, AIR, INTERVALLE, ALTERNANCE



VENTURI



L'effet VENTURI mélange l'air à l'eau et génère un jet massant.
Pour obtenir l'effet VENTURI, tourner le bouton de réglage jusqu'à l'obtention de la puissance désirée.

Niveau d'eau insuffisant, clavier indisponible, Remplir la baignoire		LED 1 clignote : sans EAU
Niveau d'eau suffisant, clavier disponible		LED 1,2 et 3 en rotation : avec EAU
	<p>EAU</p> <p>MISE EN MARCHÉ: pression courte ARRET EAU: pression courte</p> <p>INTERVALLE EAU: 8 sec. marche, 8 sec. arrêt: pression longue ARRET INTERVALLE: pression courte</p>	<p>LED 1 ON : pompe eau active</p> <p>LED 1 clignote 1s : mode eau INTERVALLE</p>
	<p>AIR</p> <p>MISE EN MARCHÉ: pression courte ARRET AIR: pression courte</p> <p>INTERVALLE AIR: 8 sec. marche, 8 sec. arrêt: pression longue ARRET INTERVALLE: pression courte</p>	<p>LED 2 ON : pompe air active</p> <p>LED 2 clignote 1 s : mode air INTERVALLE</p>
	<p>PROGRAMME ALTERNANCE</p> <p>MISE EN MARCHÉ: pression courte ARRET : pression courte</p> <p>ALTERNANCE: 7 sec. eau, 7 sec. air</p>	LED 3 ON: mode PROGRAMME
	<p>CHROMOTHERAPIE</p> <p>Cycle de couleurs: (7 sec) 1ère pression courte Pause sur couleur: 2ème pression courte Eteindre: 3ème pression courte</p>	LED 1,2 et 3 en rotation : programme actif
<p>DESINFECTION / SECHAGE AUTOMATIQUE</p> <p>Fonction disponible seulement si une présence d'eau a été détectée au minimum pendant 2 min. Un fois la baignoire vide, le cycle de désinfection se déclenche : Après 12 min. d'attente (Possibilité de nettoyer la baignoire) le séchage par la pompe air se met en marche automatiquement pendant 2 min.</p>		LED 1,2 et 3 clignotent

Si la fonction ARRET n'est pas utilisée, le système s'arrêtera automatiquement après 20 minutes.

2. SYSTEM F2 CHROMO PROG

Funktionen:

WASSER+Venturi,LUFT, INTERVALL, WECHSEL

TASTATUR

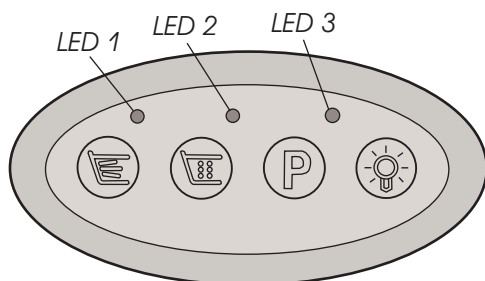





VENTURI



Der VENTURI-EFFEKT mischt die Luft mit dem Wasser und bringt einen massierenden Wasserstrahl hervor.

Um den VENTURI-Effekt zu erzielen, drehen Sie den Reglerknopf bis zum Erhalt der gewünschten Stärke des Wasserstrahl.

Ungenuegende Wasserniveau , unabkömmliche Tastatur, Die Badewanne erfüllen		LED 1 blinkt: ohne WASSER
Ausreichende Wasserniveau, verfügbare Tastatur		LED 1 und 2 rotieren (1 Sek): mit WASSER
	WASSER EINSCHALTEN: kurzes Drücken WASSER STOP: kurzes Drücken INTERVALL WASSER: 8 Sek. Lauf, 8 Sek. Stop: langes Drücken STOP INTERVALL: kurzes Drücken	LED 1 ON: die Wasser Pumpe ist aktiv LED 1 blinkt 1 Sek: Modus Wasser INTERVALL
	LUFT EINSCHALTEN: kurzes Drücken WASSER STOP: kurzes Drücken INTERVALL WASSER: 8 Sek. Lauf, 8 Sek. Stop: langes Drücken STOP INTERVALL: kurzes Drücken	LED 2 ON: die Luft Pumpe ist aktiv LED 2 blinkt 1 Sek: Modus Luft Wechsel
	PROGRAMM WECHSEL EINSCHALTEN: kurzes Drücken STOP: kurzes Drücken WECHSEL: 7 sek. Wasser, 7 sek. Luft	LED 3 ON: mode PROGRAMME
	CHROMOTHERAPIE Cycle de couleurs: (7 sec) 1ère pression courte Pause sur couleur: 2ème pression courte Eteindre: 3ème pression courte	LED 1,2 et 3 en rotation : programme actif
DESINFECTION / SECHAGE AUTOMATIQUE Fonction disponible seulement si une présence d'eau a été détectée au minimum pendant 2 min. Un fois la baignoire vide, le cycle de désinfection se déclenche : Après 12 min. d'attente (Possibilité de nettoyer la baignoire) le séchage par la pompe air se met en marche automatiquement pendant 2 min.		LED 1,2 et 3 clignotent

Si la fonction ARRÊT n'est pas utilisée, le système s'arrêtera automatiquement après 20 minutes.

3. ENTRETIEN DE LA BAIGNOIRE ACRYLIQUE

Attention, je suis en acrylique (plastique)! Pour me garder neuve et brillante, après chaque bain, quand je suis encore chaude, nettoyez - moi avec une éponge imbibée d'eau chaude, et de savon liquide. Je crains les produits abrasifs, (pas de tampogex grattoir, etc). Pour garder mon éclat, utilisez de l'alcool à brûler sur un chiffon et essuyez-moi. En utilisant régulièrement votre baignoire, il est possible que de légères rayures apparaissent. Celles-ci peuvent être réparées très facilement. Mettez un peu de liquide de polissage sur une patte et frottez l'endroit fortement jusqu'à ce que le dommage ne soit plus visible Nettoyer ensuite la baignoire avec un nettoyant pour acryl. Au cas où après quelques années, votre baignoire n'aurait plus l'éclat du neuf, étendre sur toute la surface la pâte à polir et laisser le produit un vingtaine de minutes. Bien frotter ensuite avec un chiffon doux.

HYGIENE

Pour des raisons d'hygiène, il est bon de désinfecter le système toutes les 6 à 8 semaines (selon utilisation). Pour cela utiliser un produit désinfectant et faire fonctionner votre système. (Par ex: eau de Javel selon notice du produit).

Bien rincer à l'eau froide après l'opération.



Précaution pour les systèmes eau

Bien que la crépine d'aspiration soit munie d'une sécurité, veillez à ce qu'elle ne soit pas obstruée par des objets tels que gants de toilette, jouets, etc. (risque de détérioration de la pompe eau). ATTENTION: malgré une sécurité, ne pas approcher votre tête de la crépine, car cela peut entraîner l'aspiration des cheveux longs.

3.WARTUNG DER ACRYL-BADEWANNE

Achtung, ich bin aus Acryl (Plastik)! Damit ich schön neu und glänzend bleibe, reinigen Sie mich bitte nach jedem Bad, wenn ich noch warm bin, mit einem mit heißem Wasser und flüssigem Reinigungsmittel getränkten Schwamm. Ich fürchte mich vor abschleifenden Mitteln (benutzen Sie bitte also keine Scheuermittel, Scheuerschwämme, etc.). Damit ich meinen Glanz behalte, geben Sie etwas Brennspritus auf ein Tuch und reiben Sie mich damit ab. Wenn Sie Ihre Badewanne regelmäßig benutzen, kann es vorkommen, dass leichte Kratzer in Erscheinung treten. Diese können aber sehr leicht entfernt werden. Es genügt, wenn Sie ein bisschen flüssige Politur auf einen Lappen geben und diese Stelle dann mit festem Druck abreiben, bis der Schaden nicht mehr erkennbar ist. Reinigen Sie anschließend die Badewanne mit einem Acryl-Spezialreiniger. Falls nach einigen Jahren Ihre Badewanne nicht mehr glänzen sollte wie neu, dann verteilen Sie bitte auf der ganzen Wannenoberfläche die Politurpaste und lassen Sie das Produkt dann ungefähr zwanzig Minuten lang einwirken. Polieren Sie dann anschließend die Oberfläche mit einem weichen Tuch.

HYGIENE

Aus Hygienegründen ist es angebracht, das System alle 6 bis 8 Wochen zu desinfizieren (je nach Benutzungshäufigkeit). Hierfür sollten Sie ein Desinfektionsmittel verwenden und Ihr System einschalten. (Sie können zum Beispiel Javel-Wasser gemäß der produktgerechten Anweisung benutzen).

Achten Sie bitte darauf, nach diesem Vorgang die Badewanne gründlich mit kaltem Wasser abzuspülen.



Vorsichtsmaßnahme für die Wassersysteme

Obwohl der Saugfilter mit einer Sicherheitsvorrichtung versehen ist, achten Sie bitte darauf, dass jene nicht von Gegenständen, wie beispielsweise Waschlappen, Spielzeug, etc. verstopft wird (es besteht das Risiko einer Beschädigung der Wasserpumpe).

ACHTUNG: Trotz der Sicherheitsvorrichtung müssen Sie darauf achten, dass Ihr Kopf nicht in die Nähe des Saugfilters gerät, da dies zur Folge haben könnte, dass Ihre langen Haare eingesaugt werden.

4. GARANTIE

4. GARANTIE

Garantie du système de massage: 2 ans pour moteurs, pompes, électronique et options
 Die Garantie des Massagesystems beträgt: 2 Jahre für die Motoren, Pumpen, Elektronik und die Optionen.

Ref. :

SWISSPOOL BALNEO S.A., CH 2612 - Cormoret (TÜV-GS)

Cette carte de garantie est un document que le fabricant l'artisan spécialisé ou le revendeur est tenu de remplir. Conservez précieusement cette garantie dûment remplie ainsi que la facture. Toute déclaration erronée concernant la date d'achat et toute modification arbitraire des informations portées sur la garantie ont pour effet de nous libérer de notre engagement de garantie.

Ceci s'applique également aux dommages apparus à la suite d'une utilisation non conforme, d'une manipulation incorrecte ou du montage de pièces de rechange et d'accessoires non livrés ni autorisés par nous.

Sont exclus de la garantie, les dommages dus lors de transport et de manipulation, ainsi que de la mise en place incorrecte de l'objet. (Le maître d'oeuvre, l'architecte ainsi que l'installateur sont tenu de respecter totalement les directives de pose fournies par le fabricant).

Toute réclamation doit nous être adressée par écrit dans les sept jours après constatation du vice, en joignant la garantie ainsi que le justificatif d'achat.

En cas de litige, le for juridique est Courtelary
In caso di controversia, sarà competente il foro giuridico di Courtelary.

Date d'achat / Datum des Kaufs: _____

Client, Nom et Adresse / Kunde, Name und Adresse

Dieser Garantieschein ist ein Dokument, das der spezialisierte Hersteller, Handwerker, oder der Wiederverkäufer ausstellen muss.

ewahren Sie diesen korrekt ausgefüllten Garantieschein sowie die Rechnung sorgfältig auf. Eine jede fälschliche Erklärung bezüglich des Kaufdatums und jede willkürliche Modifikation der auf dem Garantieschein eingetragenen Informationen haben zur Folge, dass wir von unseren Garantiepflichtungen befreit werden.

Dies gilt ebenfalls für Schäden, die infolge einer unsachgemäßen Benutzung, unkorrekten Handhabung oder Montage von Ersatzteilen oder Zubehör, welche nicht von uns geliefert oder genehmigt worden sind, entstehen.

Ausgenommen von der Garantie sind Schäden, die beim Transport oder der Handhabung oder einer unkorrekten Installation des Objektes entstehen (der Bauleiter, der Architekt sowie der Installateur müssen in vollem Umfange die durch den Hersteller mitgelieferten Installationsrichtlinien befolgen).

Jegliche Reklamation muss schriftlich an uns adressiert werden, und zwar sieben Tage nach der Feststellung des Mangels und unter Beifügung des Garantiescheins sowie der Kaufbestätigung.

Im Falle eines Rechtsstreites, ist der Gerichtsstand Courtelary

Vendu par : Timbre et signature
 Verkauf durchgeführt von: Stempel und Unterschrift

5. MONTAGE

- Ce travail s'adresse à une personne qualifiée
- Avant de commencer le montage, lire attentivement et complètement les informations techniques.
- Ne pas transporter, ni pousser la baignoire par le système ,tuyaux ou moteurs.
- Protéger la surface de la baignoire pendant l'installation, éventuellement la couvrir.
- Faites réaliser ou contrôler l'installation électrique par une entreprise spécialisée

IMPORTANT

Une faute dans le transport de la baignoire peut créer un défaut d'étanchéité. Avant de monter le mur, effectuer un contrôle de l'étanchéité en remplissant la baignoire.

5. MONTAGE

- Diese Arbeit muss von einer qualifizierten Person durchgeführt werden.
- Bevor mit der Montage begonnen wird, lesen Sie bitte sehr aufmerksam und vollständig die technischen Informationen durch.
- Sie dürfen die Badewanne niemals mittels des Systems, der Rohre oder Motoren transportieren oder deplatzen.
- Schützen Sie die Oberfläche der Badewanne während der Installation. Sie können die Badewanne gegebenenfalls auch ganz abdecken.
- Lassen Sie die elektrische Installation von einem spezialisierten Unternehmen kontrollieren.

WICHTIG

Ein Fehler während des Transportes der Badewanne kann eine fehlerhafte Wasserdichtheit zur Folge haben. Bevor Sie die Schutzwände anbringen, führen Sie bitte eine Kontrolle der Wasserdichtheit durch, indem Sie die Badewanne mit Wasser füllen.

- Mettre la baignoire à la place prévue. Régler la hauteur des pieds de manière à mettre à niveau les plages de la baignoire. Utiliser un niveau.
- Installer des lattes ou supports contre les murs au niveau : -1 mm. au dessous de la baignoire de façon à lui laisser du jeu (fig.1). En aucun cas, la baignoire ne doit prendre appui sur ses lattes, elle doit reposer sur ses pieds. Ceci est également valable pour le reste de l'entourage éventuellement réalisé en maçonnerie.



- En cas de pose d' un tablier, contrôler avant de fixer définitivement la baignoire que la hauteur permette de l'installer dans de bonnes conditions.



- Il est indispensable de prévoir une grille d'aération, en face des moteurs, afin que tous les composants techniques puissent être vérifiés, respectivement échangés sans problème.

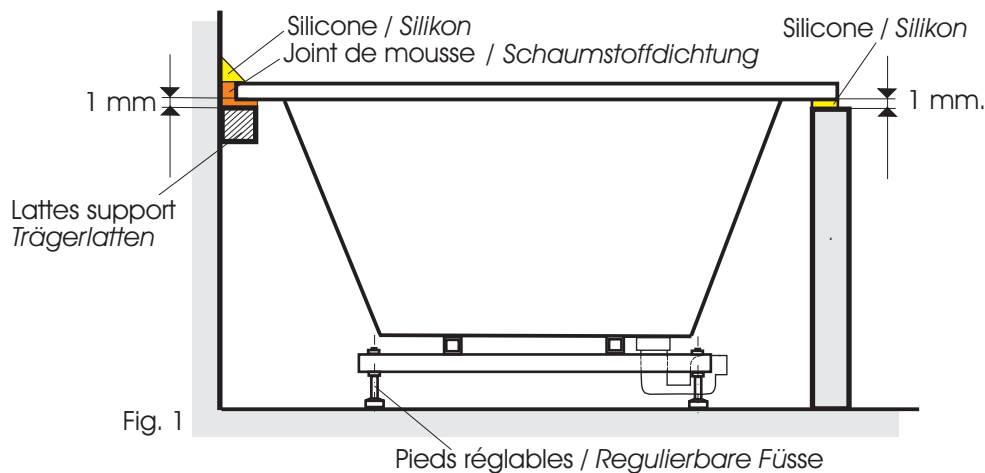

- Stellen Sie die Badewanne auf dem vorgesehenen Platz auf. Stellen Sie die Höhe der Badewannenfüße ein, und zwar so, dass das Niveau des Ablagebereichs erreicht wird. Benutzen Sie hierfür eine Wasserwaage.
- Installieren Sie die Latten oder Träger an den Wänden auf dem Niveau: - 1 mm unterhalb der Badewanne, und zwar so, dass noch ein Spielraum bleibt (Abb. 1). Auf gar keinen Fall darf die Badewanne auf ihren Latten ruhen, sondern sie muss auf ihren Füßen stehen. Dies gilt auch für das übrige Umfeld, das eventuell durch Maurerarbeiten geschaffen wurde.



- Falls eine Schutzwand angebracht wird, muss vor der endgültigen Fixierung der Badewanne kontrolliert werden, dass die Höhe es erlaubt, diese unter guten Bedingungen zu installieren.



- Es ist unverzichtbar ein Lüftungsgitter vorzusehen, und zwar gegenüber der Motoren, damit alle technischen Komponenten überprüft werden können, beziehungsweise ohne Probleme ausgetauscht werden können.

6. ETANCHEITE AU SILICONE

Attention: nettoyer la baignoire à fond

- 1 - Remplir la baignoire pour qu'elle prenne sa position sous charge.
- 2 - Poser 2 bandes adhésives, pour délimiter la partie réservée au silicone d'une largeur d'environ 1 cm
- 3 - Déposer le joint de mousse et le silicone sur le pourtour de la baignoire entre le support et la baignoire.
- 4 - Vaporiser de l'eau savonneuse sur le pourtour.
Lisser le silicone avec un doigt savonné.
Enlever les bande adhésives.
- 5 - Attendre 24 heures et ensuite vider la baignoire. Contrôler si une fuite d'eau s'est produite.

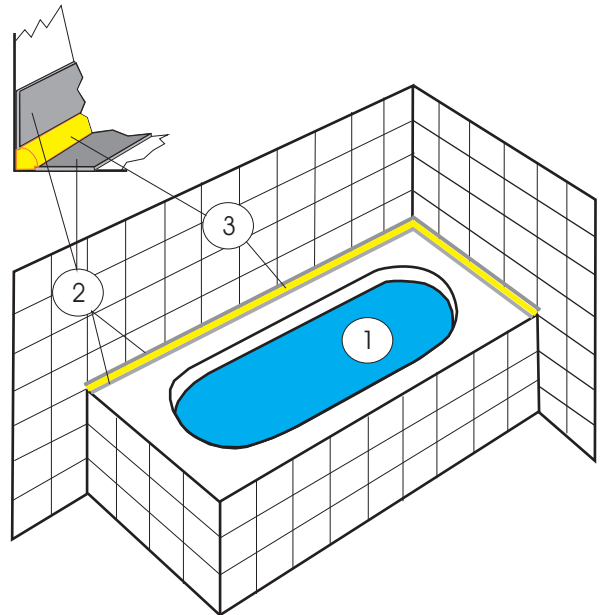

1. WASSERDICHTHEIT MIT SILIKON

Achtung: Reinigen Sie die Badewanne gründlich.

- 1 - Füllen Sie die Badewanne mit Wasser, damit Sie ihre richtige Position unter der Last einnimmt.
- 2 - Bringen Sie 2 Klebebänder an, um die für das Silikon bestimmten Bereiche von ca. 1 cm Breite abzugrenzen.
- 3 - Bringen Sie die Schaumstoffdichtung und das Silikon auf der Umrandung der Badewanne an.
- 4 - Sprühen Sie Seifenwasser auf die Umrandung
Glätten Sie das Silikon mit einem Finger, den Sie vorher eingeseift haben.
Entfernen Sie anschließend den Klebestreifen.
- 5 - Warten Sie 24 Stunden und entleeren Sie dann die Badewanne. Kontrollieren Sie, ob die Badewanne vielleicht an einer Stelle leak geworden ist.

Marche d'essai

Un essai en eau avant le montage définitif doit être réalisé afin de s'assurer du bon fonctionnement du système.

La baignoire doit être propre: pas de poussières, de copeaux ou autres qui risqueraient d'être aspirés par la pompe, ce qui endommagerait le système. Le dessous de la baignoire doit être également propre.

Probegang

Es muss vor der endgültigen Montage eine Probe im Wasser durchgeführt werden, damit Sie sicher gehen können, dass das System einwandfrei funktioniert.

Die Badewanne muss sauber sein: kein Staub, keine Späne oder andere Teile, die Gefahr laufen, von der Pumpe eingesaugt zu werden, dürfen vorhanden sein, denn sonst könnte das System beschädigt werden. Auch die Unterseite der Badewanne muss sauber sein.

7. SCHEMA ELECTRIQUE

7. ELEKTRISCHER SHALTPLAN

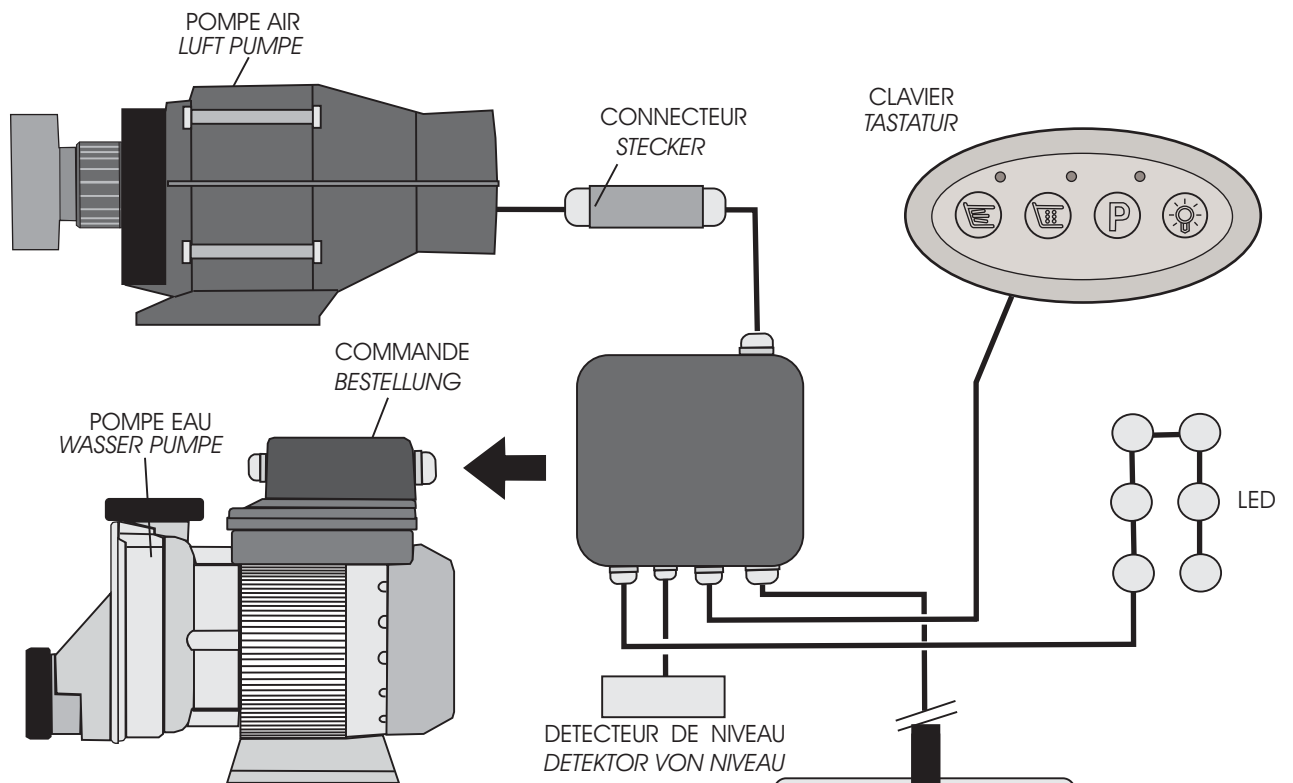

Un disjoncteur différentiel de 30mA, accouplé à un coupe circuit de 10A ,ou un interrupteur différentiel 30mA/10A, doivent être montés en tête de ligne de votre alimentation de baignoire.

Le câble de la pompe eau devra être raccordé dans un boîtier étanche IP 44 et sur un domino.

Le câble de votre alimentation électrique devra être protégé par une gaine annelée.
 Dans les régions frappée par la foudre plus de 25 fois par an, vous devrez installer un parafoudre.
 Reliez le chassis de la baignoire à la terre de votre tableau EDF.
 Reliez la tuyauterie à la terre du tableau EDF.

Ein Differenzialschalter von 30 mA, der an eine 10 A-Sicherung angekoppelt ist oder ein Differenzialabschalter 30 mA/10 A müssen am Kopf der Leitung Ihrer Badewannenstromversorgung angebracht sein. Das Kabel der Wasserpumpe muss in einem wasserdichten Kasten IP 44 und an einer Lüsterklemme angeschlossen werden. Das Kabel Ihrer elektrischen Versorgung muss durch eine Ringhülle geschützt werden. In Regionen, die mehr als 25 Mal von dem Blitz getroffen werden, müssen Sie einen Blitzableiter installieren. Verbinden Sie das Chassis der Badewanne mit der Erdung Ihrer Stromtafel. Verbinden Sie die Rohre mit der Erdung der Stromtafel.

CABLE ELECTRIQUE DEPUIS LE TABLEAU ELEKTRISCHES KABEL AB DEM SCHALTPLAN

Raccordement électrique:

230V / 50 Hz . Alimentation séparée nécessaire, avec TD 3 x 1,5 mm².

Elektrischer Anschluss:

230 V / 59 Hz. Es ist eine getrennte Versorgung notwendig. Mit ID 3 x 1,5 mm².

Le câble et le boîtier étanche doivent être fournis et installés par un électricien agréé.
 Das Kabel und der wasserdichte Kasten müssen von einem zugelassenen Elektriker geliefert und installiert werden.

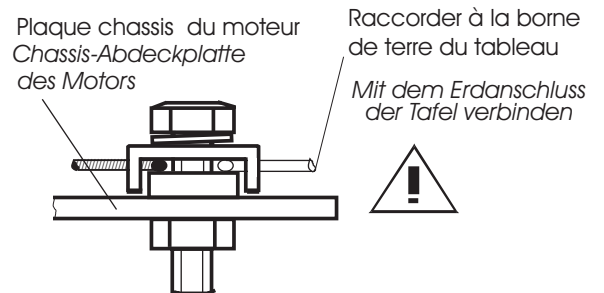

MONTAGE DU TABLIER POUR BAIGNOIRE RECTANGULAIRE
 MONTAGE EINER SCHUERZE FUER RECHTECKIGE WANNEN



1
 Fixer les pattes acier livrées avec le tablier.
Die mitgelieferten Stahlstützen fixieren.



2
 Aperçu de la baignoire avec les pattes fixées.
So sieht die Wanne mit den fixierten Stützen aus.



3
 Mettre la baignoire à hauteur du tablier, régler à l'aide des pieds.
Mit Hilfe der Füße die Wanne auf die Höhe der Schürze bringen.



4
 Appuyer le bas du tablier sur des cales fixées au sol.
Schürze auf am Boden fixierten Keil stellen.



5
 Glisser le tablier entre l'acryl et les pattes acier.
Schürze zwischen Akryl und Stützen schieben.



6
 Balnéo montée avec tablier.
Fertig montierte Wannenschürze

MONTAGE DU TABLIER POUR BAIGNOIRE D'ANGLE
 MONTAGE EINER SCHUERZE FUER ECKWANNEN



Fixer les pattes livrées avec le tablier.
Die mitgelieferten Stützen fixieren.



2
 Aperçu de la baignoire avec les pattes fixées.
So sieht die Wanne mit den fixierten Stützen aus.



3
 Régler la hauteur à l'aide des pieds réglable. Le tablier reste libre.
Höhe durch Regulieren der Füße einstellen. Schürze noch nicht anbringen.



4
 Mise en place de la baignoire. Contrôle avec niveau.
Wanne platzieren. Mit Wasserwaage kontrollieren.



5
 Il est bien d'appuyer le bord du tablier sur une cale fixée au mur.
Es ist empfehlenswert, den Rand der Schürze auf einen an der Wand fixierten Keil zu setzen.



6
 Glisser le tablier entre l'acryl et les pattes. Balnéo montée.
Schürze zwischen Akryl und Stützen schieben. Fertig montierte Wannen.